

OWA SU



IP65

INSTRUKCJA MONTAŻU I OBSŁUGI **PL**

MOCOWANIE

Bezpośrednio do sufitu. Inne sposoby mocowania, patrz: „Zestawy Montażowe” w karcie produktu

WYKONANIE

- CB** - oprawa zasilana centralnie z systemu HVCBS (230V AC /216V DC), bez modułu adresowego
- CBAM** - oprawa zasilana centralnie z systemu HVCBS (230V AC /216V DC), z wbudowanym modułem adresowym i wyborem trybu pracy
- LV** - oprawa zasilana centralnie napięciem 24V DC, bez modułu adresowego
- LVAM** - oprawa zasilana centralnie napięciem 24V DC z systemu LVDBS, z wbudowanym modułem adresowym i wyborem trybu pracy

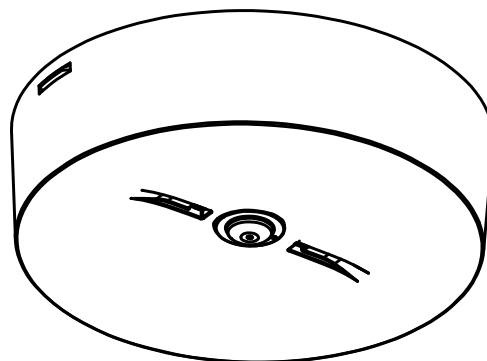

OPTYKA

- AREA** - (AR) Symetryczny rozsył światła we wszystkich kierunkach, zalecana do wykorzystywania w miejscach o znacznej wysokości lub do doświetlania punktów PPOŻ
- AREA PLUS** - (AP) Symetryczny rozsył światła we wszystkich kierunkach, zapewniająca odpowiednie oświetlenie na dużej powierzchni
- ROAD** - (RO) optyka przeznaczona na duże wysokości, do doświetlania dróg ewakuacyjnych i przestrzeni otwartych
- ROAD PLUS** - (RP) Rozsył światła głównie wzdłuż drogi ewakuacyjnej o znacznie większym zasięgu niż dla optyki ROAD, na niewielkie wysokości
- SIDE** - (SD) rozsył światła skierowany w jedną stronę, do montażu na ścianie, doświetlanie punktowe

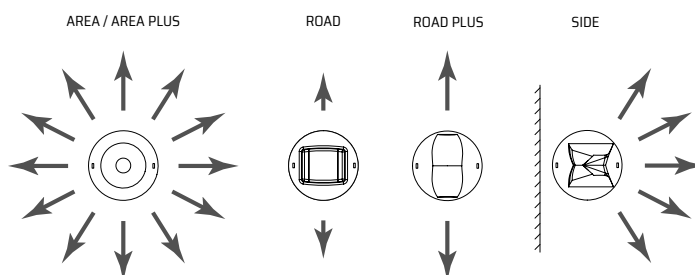

DANE TECHNICZNE

Napięcie zasilania	CB/ CBAM LV/LVAM	230V AC 50/60HZ 170-275V DC 10-32V DC
Klasa ochronności	CB/CBAM LV/LVAM	II III
Stopień ochrony		IP65
Odporność mechaniczna	AR, AP, RO, SD RP	IK07 IK09
Typ źródła światła		Moduł LED ¹⁾
Temperatura barwowa światła		5700K
Moc zasilania źródła światła		1W, 2W, 3W, 4W, 5W

Trwałość źródła światła		> 50 000h
Zakres temperatur pracy	CB/ CBAM	-10 - +45°C; TE: ²⁾ -25 - +55°C
	LV/LVAM	-25 - +55°C
Przekrój przewodu zasilającego		0.5 - 2.5mm ²
Średnica przewodu zasilającego		≤ 16mm
Średnica przewodu komunikacyjnego		≤ 7mm
Łączenie przelotowe		TAK
Okablowanie natynkowe		NIE

¹⁾ Niewymienne, serwisowalne źródło światła; ²⁾ Wersja z rozszerzonym zakresem temperatur

WYMAGANIA I ZALECENIA BEZPIECZEŃSTWA

- Zarówno podczas instalacji jak i użytkowania oprawy należy przestrzegać krajowych przepisów bezpieczeństwa jak również ogólnie uznanych zasad i reguł techniki
- Faza stała oprawy (L) nie powinna być odłączana od zasilania przez jakiegokolwiek sterowane zewnętrznie łączniki, przekaźniki czy styczniki (np. z systemu BMS, wyłączniki ściennie, itp.)
- Podczas użytkowania opraw awaryjnych należy prowadzić rejestr raportów z inspekcji
- Zasilanie sieciowe oraz akumulator muszą być bezwzględnie odłączone przed każdą pracą instalacyjną bądź serwisową oprawy
- Przed włączeniem oprawy do użytkowania należy upewnić się czy w obudowie oprawy nie występują ciała obce powstałe podczas instalacji, a jeśli występują usunąć je
- Oprawę należy użytkować nieuszkodzoną i zgodnie ze specyfikacją

Oprawa oświetlenia awaryjnego należy do grupy osprzętu przeciwpożarowego stąd podlega pod odpowiednie krajowe normy i przepisy.



**NIE ZASTOSOWANIE SIĘ DO WSKAZÓWEK
BEZPIECZEŃSTWA MOŻE SKUTKOWAĆ POWSTANIEM
ZAGROŻENIA ŻYCIA A NAWET ŚMIERCIĄ**

Nie zastosowanie się do niniejszej instrukcji może doprowadzić do uszkodzenia oprawy i utraty gwarancji



NIE WPATRYWAĆ SIĘ W PRACUJĄCE ŹRÓDŁO ŚWIATŁA

Oprawa oświetleniowa powinna być umieszczana tak, że nie jest przewidziane dłuższe wpatrywanie się w oprawę z odległości bliższej niż 0,5m

BUDOWA

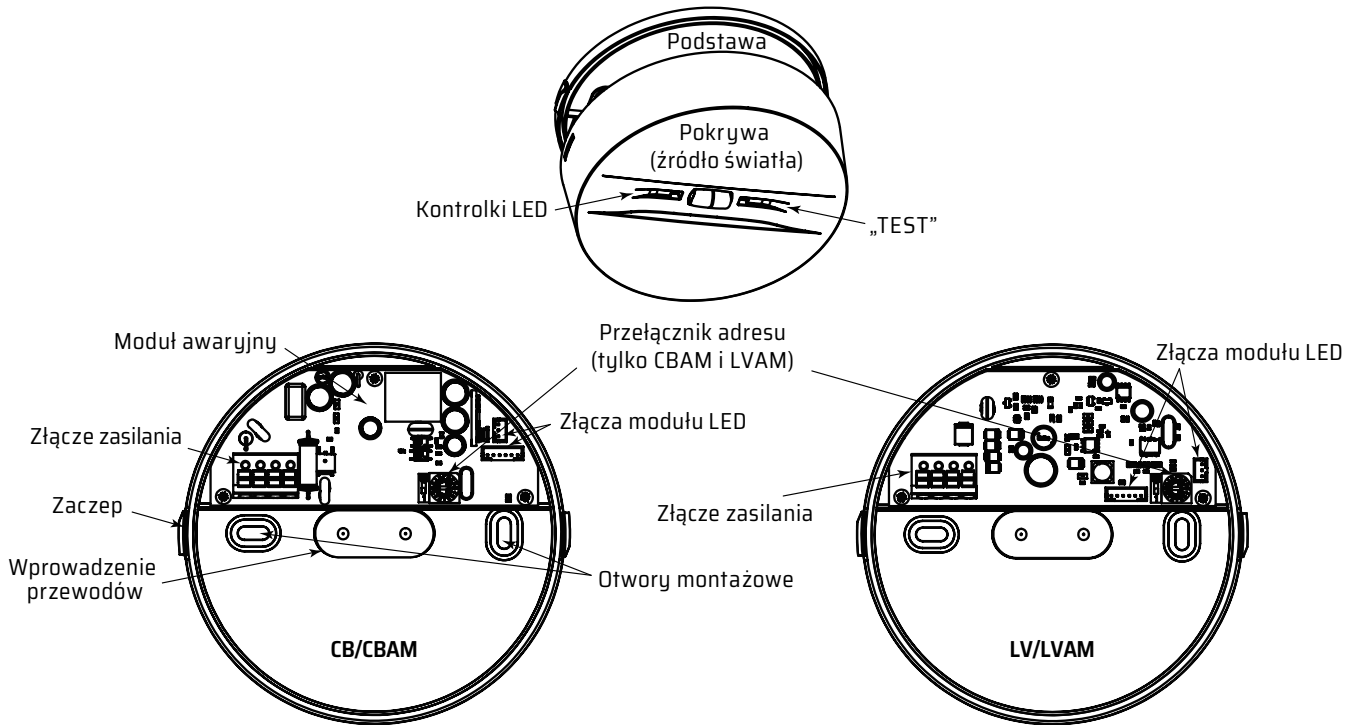

SCHEMAT PODŁĄCZENIA

CB/CBAM

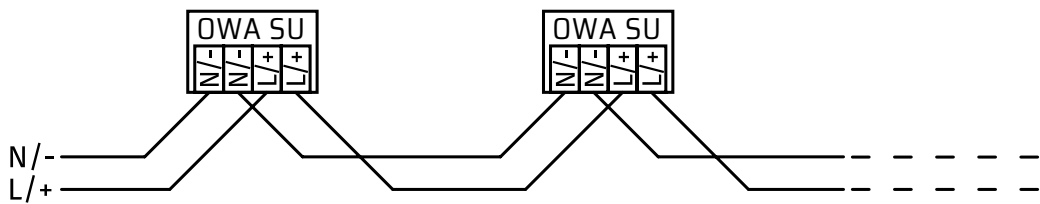

LV/LVAM

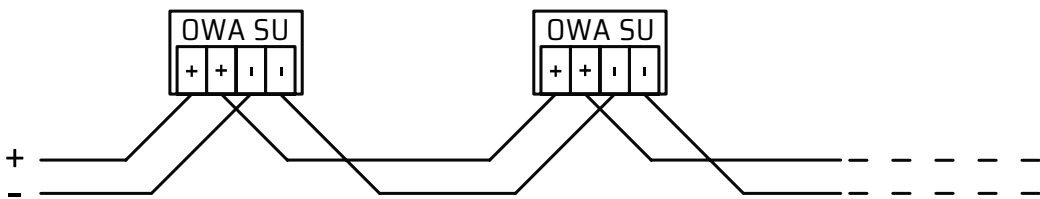

WYMIARY (MM)

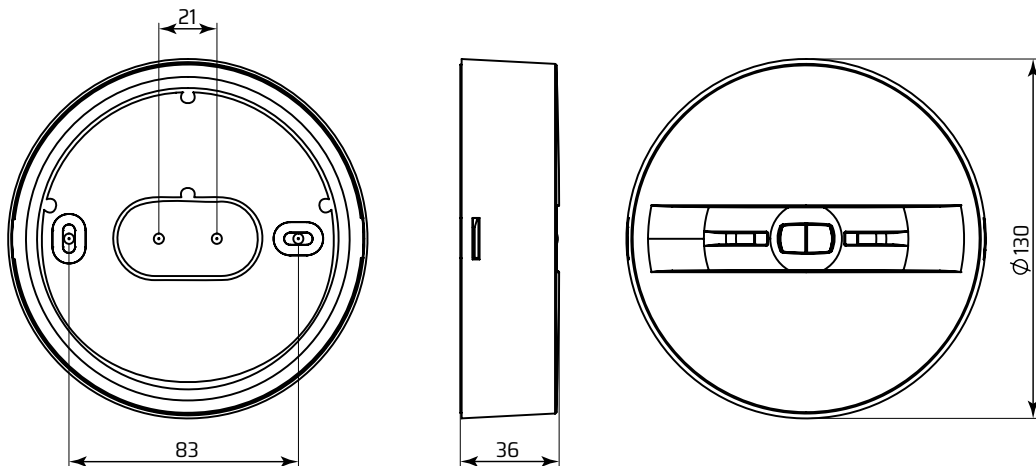

SYGNALIZACJA STANU OPRAWY

zielona	czerwona	sygnalizacja
●	○	oprawa pracuje poprawnie, akumulator naładowany
○	●/●	w trakcie wykonywania testu
○	●	błąd testu A lub testu B, uszkodzenie układu elektronicznego bądź źródła światła lub odłączony akumulator

○ - wyłączona, ● - włączona, ●/● - miga



PRZED WYKONANIEM JAKIEJKOLWIEK CZYNNOŚCI ZWIĄZANEJ Z OTWARCIEM OPRAWY NALEŻY UPEWNIĆ SIĘ, ŻE NAPIĘCIE W PRZEWODACH ZASILANIA DOPROWADZONYCH DO NIEJ ZOSTAŁO ODŁĄCZONE

Wszelkie czynności montażowe i serwisowe oprawy mogą być wykonywane tylko i wyłącznie przez wykwalifikowany, posiadający odpowiednie uprawnienia i odpowiednio przeszkolony personel.

OTWIERANIE OPRAWY

Oprawę otwiera się obracając pokrywę przeciwnie do ruchu wskazówek zegara o kąt 10° i pociągając ją w dół.

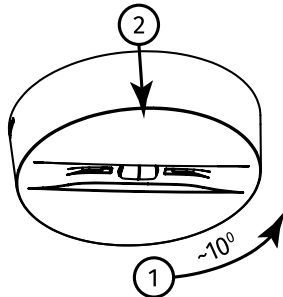

Jeśli zachodzi potrzeba otwarcia niezamontowanej oprawy, należy użyć małego płaskiego wkrętaka, włożyć go od strony podstawy obok zatrzasku i delikatnie odgiąć pokrywę aby zwolnić zatrzask z zaczepu.

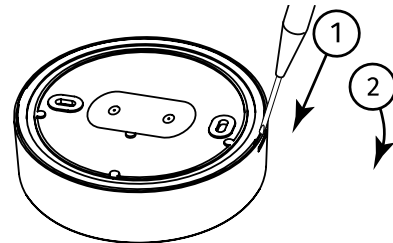

INSTALACJA

1. Rozpakować oprawę i zweryfikować jej stan po transporcie.
2. Wywiercić w korpusie oprawy wymagane otwory – maksymalnie Ø15 pod przewody zasilania oraz pod wkręty mocujące. Otwory zaleca się wiercić nie przekraczając 600 obr./min.

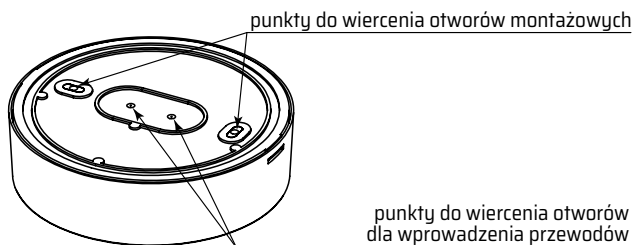

3. Wywiercić otwory w suficie zgodnie z rozstawem otworów (patrz WYMIARY), tak aby przewody wyprowadzone z sufitu swobodnie przechodziły przez otwór na środku podstawy oprawy. Należy stosować kołki rozporowe oraz wkręty, odpowiednie dla podłoża do którego montowana jest oprawa. Zwrócić uwagę na kierunek optyki (patrz OPTYKA).

4. Celem uszczelnienia należy nałożyć silikon neutralny wokół brzegu frontu oprawy od strony sufitu (nie wymagane, gdy wystarczający jest stopień szczelności IP20).

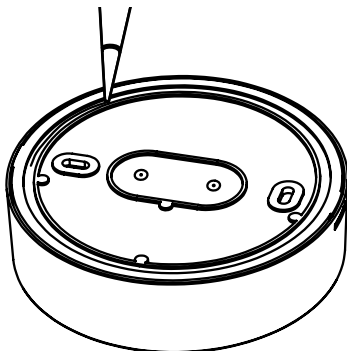

5. Przełożyć przewody zasilające przez otwór w podstawie oprawy i przykręcić ją do sufitu.

UWAGA! Sufit musi być równy, nie może posiadać żadnych nierówności czy krzywizn na powierzchni styku oprawy z sufitem.

6. Podłączyć przewody obwodu zasilającego oprawę z systemu HVCS lub LVDBS według schematu właściwego dla wykonania oprawy. Żyły przewodów odizolować na długości 7-8mm. Przewody starannie ułożyć, tak aby możliwe było zamocowanie pokrywy oprawy. **Zwrócić szczególną uwagę na napięcie zasilające w zależności od wykonania oprawy.**

7. W przypadku opraw z wbudowanym modułem adresowym (CBAM/LVAM) ustawić adres oprawy za pomocą obrotowego przełącznika SW1 oraz drugiego suwaka przełącznika SW2.

Ustawienie przełącznika SW2 w pozycji „1” oznacza dodanie 10 do adresu, zgodnie z poniższą tabelą.

SW2	SW1	Adres	SW2	SW1	Adres
0	1	1	1	1	11
0	2	2	1	2	12
0	3	3	1	3	13
0	4	4	1	4	14
0	5	5	1	5	15
0	6	6	1	6	16
0	7	7	1	7	17
0	8	8	1	8	18
0	9	9	1	9	19
0	A	10	1	A	20

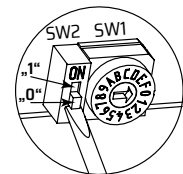
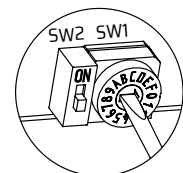

8. Zaznaczyć na etykiecie właściwy tryb pracy oprawy: zamalować 0 dla trybu jasnego (M) lub 1 dla trybu ciemnego (NM).

9. Założyć pokrywę oprawy na jej podstawie. Zwrócić uwagę na położenie zaczepów. Po zamknięciu obudowy słychać charakterystyczne „kliknięcie”.

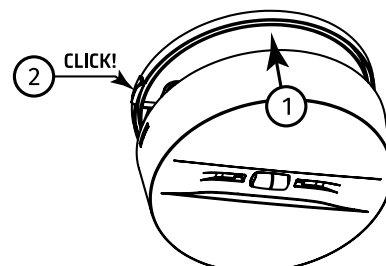

10. Przeprowadzić procedurę uruchomienia.

FUNKCJE I SYGNALIZACJA MENU

Dostęp do funkcji oprawy:

- **Wejście do menu:** Zbliż magnes do miejsca oznaczonego „TEST” (patrz BUDOWA) i przytrzymaj go. Oprawa sygnalizuje wejście do menu.
 - Przeglądanie funkcji: Po wejściu do menu następują długie mignięcia, które oznaczają poszczególne funkcje.
 - Wyjście z menu: Po zakończeniu przeglądu funkcji następuje sygnalizacja wyjścia z menu.
- **Aktywacja funkcji:** Odjęcie magnesu podczas jednego z mignięć spowoduje uruchomienie wybranej funkcji.
 - Udałe uruchomienie funkcji: Sygnalizowane jest dwoma krótkimi mignięciami zielonej kontrolki LED.
 - Nieudane uruchomienie funkcji: Sygnalizowane jest przez mignięcie czerwonej kontrolki LED

Poszczególne funkcje oprawy to:

1. Start TESTU funkcjonalnego
2. Zmiana trybu pracy jasny/ciemny
3. Prezentacja adresu

Przerwanie wykonywanego testu uruchomione ręcznie poprzez jednosekundowe przyłożenie magnesu do miejsca oznaczonego „TEST”.

CZERWONA I ZIELONA KONTROLKA LED

WEJŚCIE: trzy krótkie naprzemienne mignięcia:
czerwone, zielone, czerwone;

WYJŚCIE: dwa krótkie naprzemienne mignięcia:
czerwone, zielone.

MENU:

długie mignięcia zielonej kontrolki LED:
pozycje menu 1-3

Prezentacja adresu (krótkie błyski):

czerwone → dziesiątki, zielone → jedności; prezentowane trzy razy

URUCHOMIENIE

Po zakończeniu wszystkich czynności montażowych należy zweryfikować poprawność pracy oprawy. W tym celu należy wykonać poniższą czynność:

1. Włączyć napięcie zasilania oprawy z systemu zasilania HVCBS (CB, CBAM) lub LVDBS (LV, LVAM).
2. Dla opraw bez wbudowanego modułu adresowego (CB, LV):
 - a. Pozostawić oprawę włączoną i zweryfikować jej pracę. Źródło światła powinno świecić.
 - b. Wyłączyć napięcie zasilania.
3. Dla opraw z wbudowanym modułem adresowym:
 - a. Skonfigurować system HVCBS lub LVDBS.
 - b. Skonfigurować obwód HVCBS/LVDBS jako jasny.
 - c. Jeżeli jest to wymagane, przełączyć pomiędzy jasnym (M) a ciemnym (NM) trybem pracy oprawy (patrz FUNKCJE I SYGNALIZACJA MENU).
 - d. Uruchomić test funkcjonalny systemu HVCBS/LVDBS.
 - e. Zweryfikować działanie oprawy. Źródło światła powinno świecić podczas testu.
 - f. Zweryfikować, czy system HVCBS/LVDBS sygnalizuje poprawną pracę oprawy.

KONSERWACJA

Oprawę należy przecierać ściereczką zwilżoną wodą według ustalonego planu konserwacji. Do czyszczenia źródła światła oprawy nie używać środków ściernych, rozpuszczalników, substancji i środków zawierających alkohol.

Źródło światła i źródło zasilania awaryjnego (ESSS - electric source for safety service) zastosowane w tej oprawie oświetleniowej nie może być serwisowane przez użytkownika i powinno być wymienione wyłącznie przez producenta lub jego przedstawiciela serwisowego lub podobnie wykwalifikowaną osobę. Należy dokonać wymiany źródła zasilania awaryjnego (ESSS) w przypadku czasu pracy awaryjnej nieosiągającego wartości nominalnej. Akumulator można zastąpić wyłącznie pakietem takiego samego typu - informacje na etykiecie akumulatora.

PRZECHOWYWANIE

Oprawa powinna być przechowywana nie dłużej niż 6 miesięcy od daty zakupu, w suchym miejscu o temperaturze w zakresie -10 – +30°C.

GWARANCJA

Gwarancja na wyrób obowiązuje pod warunkiem przestrzegania zaleceń i wskazówek producenta oraz użytkowania oprawy zgodnie z przeznaczeniem, na okres 12 miesięcy licząc od daty sprzedaży, chyba że oprawa sprzedana została w ramach kontraktu i ten stanowi inaczej. Gwarancja nie obejmuje usterek mechanicznych powstałych z winy klienta, a także usterek wynikłych na skutek złego podłączenia bądź użytkowania oprawy.

OWA SU



IP65

INSTALLATION AND MAINTENANCE MANUAL **EN**

MOUNTING TYPE

Directly to the ceiling. For other mounting types, see MOUNTING KITS in luminaire datasheet

SYSTEM VARIANT

- CB** - luminaire supplied from HVCBS (230V AC/216V DC), without address module
- CBAM** - luminaire supplied from the HVCBS (230V AC/216V DC), with built-in address module and operating mode selection
- LV** - luminaire supplied with 24V DC from the LVDBS system, without address module
- LVAM** - luminaire supplied with 24V DC from the LVDBS system, with built-in address module and operating mode selection

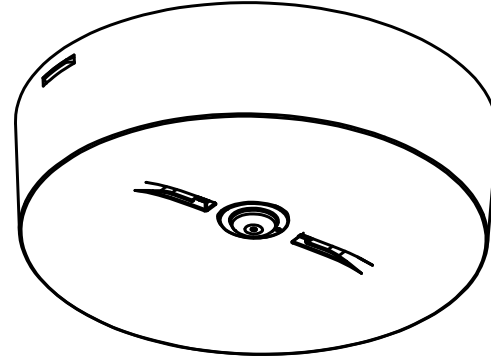

OPTICS

- AREA** - (AR) symmetrical light distribution in all directions, recommended for use in places of considerable height or to illuminate fire points
- AREA PLUS** - (AP) symmetrical light distribution in all directions, ensuring adequate illumination on a large area
- ROAD** - (RO) optyka przeznaczona na duże wysokości, do doświetlania dróg ewakuacyjnych i przestrzeni otwartych
- ROAD PLUS** - (RP) light distribution mainly along the escape route with a much greater range than for the ROAD optics, for small heights
- SIDE** - (SD) directional light distribution, spot lighting for wall mounting

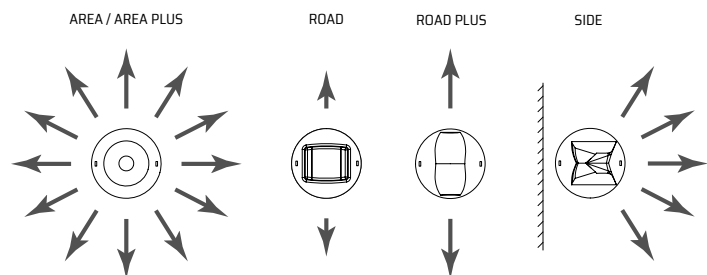

TECHNICAL DATA

Supply voltage	CB/ CBAM	230V AC 50/60HZ 170-275V DC
	LV/LVAM	10-32V DC
Protection class	CB/ CBAM	I
	LV/LVAM	III
Ingress protection		IP65
Impact protection level	AR, AP, RO, SD	IK07
	RP	IK09
Light source type		LED module ¹⁾
Light source temperature		5700K
Light source supply power		1W, 2W, 3W, 4W, 5W

Light source lifespan > 50 000h

Ambient temperature range	CB/ CBAM	-10 - +45°C;
	LV/LVAM	TE: ²⁾ -25 - +55°C

Supply cable cross-section area	0,5 - 2,5mm ²
---------------------------------	--------------------------

Supply cable diameter	≤ 16mm
-----------------------	--------

Communication cable diameter	≤ 7mm
------------------------------	-------

Suitable for through wiring	YES
-----------------------------	-----

Suitable for surface wiring	NO
-----------------------------	----

¹⁾ Non-exchangeable but serviceable light source; ²⁾ TE -extended temperature range

SAFETY

- During the installation and usage of emergency luminaires, follow the national safety rules as well as generally accepted technical rules.
- Supply voltage should never be removed from the permanent phase by any external switches, relays or contactors (BMS, wall switch, etc.).
- During usage of emergency luminaires keep a register of inspection reports. Luminaire installation or maintenance has to be preceded by turning off the power supply and battery.
- Ensure that all foreign bodies are removed before the luminaire power is switched on.
- The luminaire is to be used undamaged and in accordance with specifications.
- The luminaire is designed for use inside the building.

The above-mentioned luminaire is a fire protection equipment and therefore falls within relevant standards and regulations.



NOT OBEYING THE SAFETY INSTRUCTIONS AND RECOMMENDATIONS CAN CAUSE LIFE THREAT OR EVEN DEATH

Not obeying this instruction manual can result in luminaire damage and loss of warranty



DO NOT STARE AT THE OPERATING LIGHT SOURCE

The luminaire should be positioned so that prolonged staring into the luminaire at a distance closed than 0.5m is not expected

LUMINAIRE CONSTRUCTION

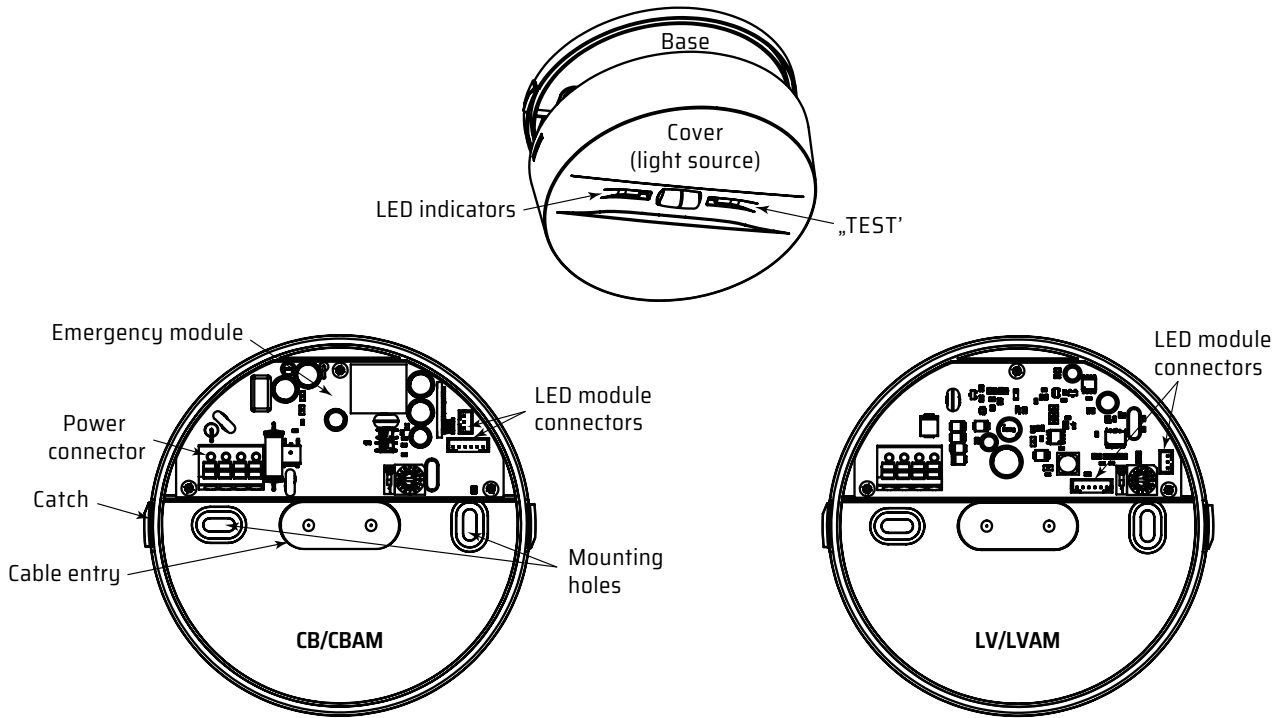

WIRING DIAGRAM

CB/CBAM

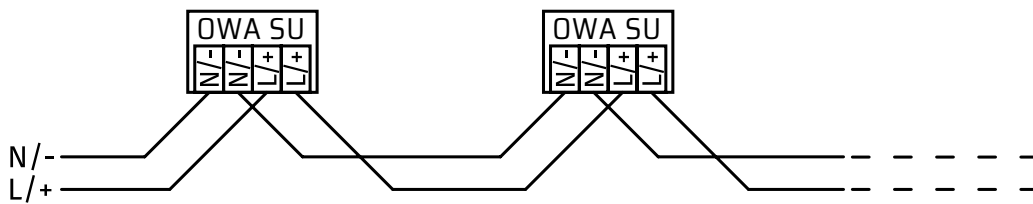

LV/LVAM

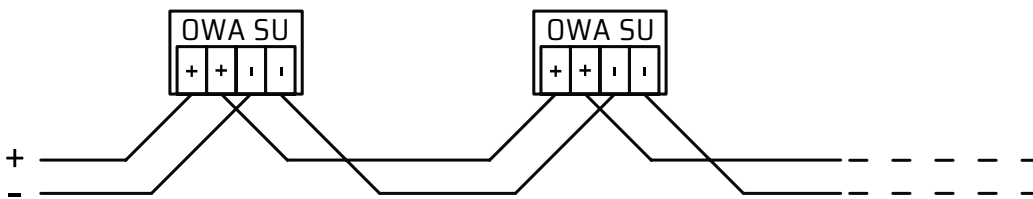

DIMENSIONS (MM)

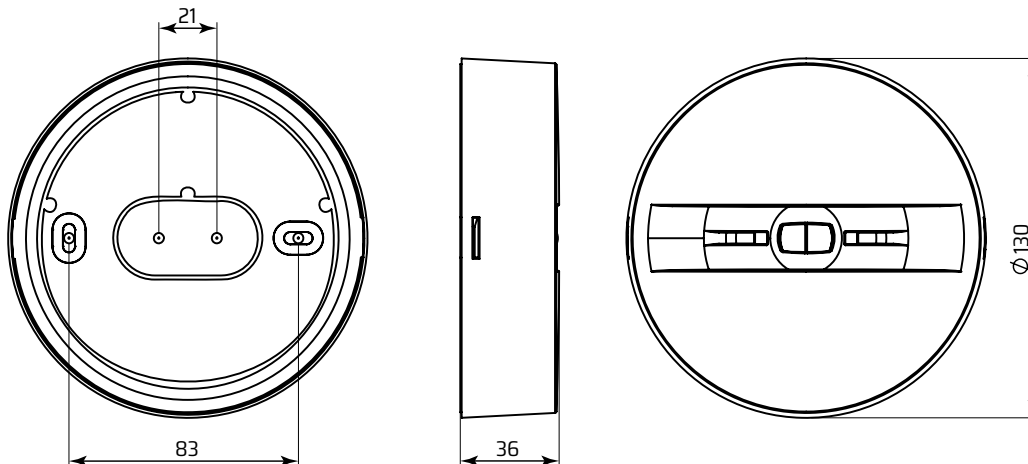

LUMINAIRE STATE SIGNALLING

green	red	signaling
●	○	luminaire operating properly, battery fully charged
○	●/●	test being executed
○	●	A test or B test error, control module malfunction, light source failure, battery disconnected

○ - off, ● - on, ●/● - blinks



BEFORE ANY INSTALLATION OR MAINTENANCE OPERATION IS PERFORMED ON THE LUMINAIRE THE POWER SUPPLY SHOULD BE DISCONNECTED.

All installation and maintenance procedures can be performed only by qualified, properly trained and if appropriate, certified staff.

OPENING THE LUMINAIRE

The luminaire opens by turning the housing counterclockwise by an angle of 10° and pulling it down.

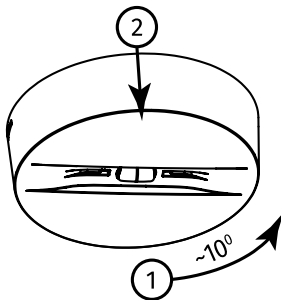

If there is a need to open a not mounted luminaire, use a small flat screwdriver, insert it from top next to the latch (ceiling facing side from luminaire base) and unbend the housing gently to release the latch from the catch.

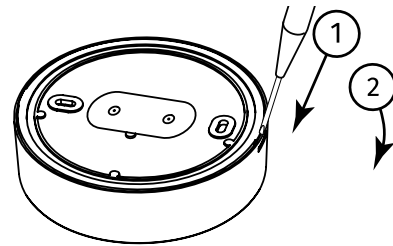

INSTALLATION

1. Unpack the luminaire after transport and verify its condition.
2. Drill the required holes in the luminaire body - maximum Ø15 for power cables and fixing screws. It is recommended to drill the holes not exceeding 600 rpm.

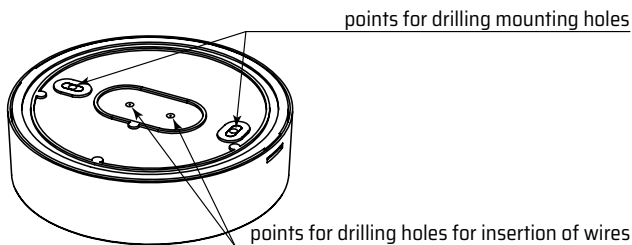

3. Drill holes in a ceiling according to mounting hole spacing (see DIMENSIONS), so that the cables coming from the ceiling pass freely through the hole in the centre of the luminaire base. Use dowels and screws, suitable for surface material to which the luminaire is mounted.
4. Put neutral silicone along the dedicated groove on the back of luminaire base. Enough to seal luminaire to the ceiling. (not required when the protection IP20 is sufficient).

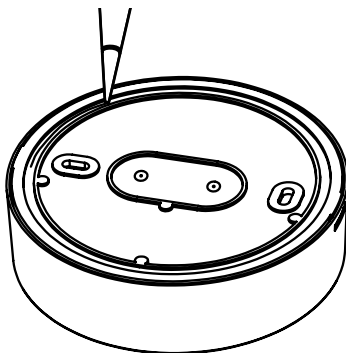

5. Insert the power cable through the hole in the luminaire base and screw it to the ceiling.

NOTE! The ceiling must be even, it must not have any irregularities or curves on the contact surface of the luminaire with the ceiling.

6. Connect the power supply cables from the HVCBS/LVDBS system according to the appropriate wiring diagrams, strip 10-11mm of wire copper insulation. Place the wires so that the cover may be mounted without any obstacles. **Pay special attention to the luminaire supply voltage!**

7. In case of luminaires with built-in address module (CBAM/LVAM) set luminaire address using the SW1 rotary switch and SW2 switch. Setting the SW2 position to „1” means adding 10 to the address, according to the table below.

SW2	SW1	Address	SW2	SW1	Address
0	1	1	1	1	11
0	2	2	1	2	12
0	3	3	1	3	13
0	4	4	1	4	14
0	5	5	1	5	15
0	6	6	1	6	16
0	7	7	1	7	17
0	8	8	1	8	18
0	9	9	1	9	19
0	A	10	1	A	20

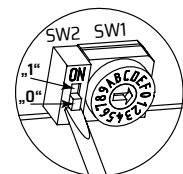
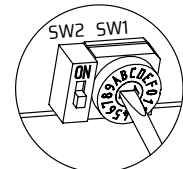

8. Mark the operating mode on the luminaire label: mark **0** for the maintained mode and **1** for the non-maintained mode.

9. Mount luminaire housing on the base. Pay attention to the placement of lock latches. A "click" sound appears when closing the luminaire.

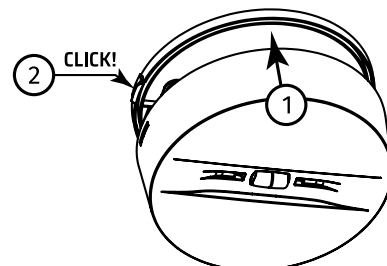

10. Perform the commissioning procedure.

LED INDICATORS AND LUMINAIRE CONTROL

Access to luminaire functions:

- **To access the menu:** Hold the magnet against the area marked 'TEST' (see CONSTRUCTION) and hold it there. The unit will indicate that the menu has been accessed.
 - Browsing functions: Once you enter the menu, the display flashes repeatedly to indicate each function.
 - Exiting the menu: Once you have finished reviewing the functions, a signal will indicate that you are exiting the menu.
- **Activating the function:** Removing the magnet during one of the flashes will trigger the selected function.
 - Successful activation of the function: Indicated by two short flashes of the green LED.
 - Function start-up failed: Indicated by a flashing red LED

The individual features of the luminaire are:

1. Start of the functional test
2. Switching between maintained and non-maintained mode
3. Address presentation

To interrupt a test that has been started manually, hold a magnet against the area marked 'TEST' for one second.

RED AND GREEN LED INDICATORS

MENU ENTERING: three short flashes: red, green, red;

MENU EXITING: two short flashes: red, green;

MENU:

Long flashes by green LED indicator: 1-3 menu positions;

Address present (short flashes): red → tens, green → ones; repeated three times.

COMMISSIONING

After all installation procedures are finished, luminaire operation needs to be verified.

Follow the instructions below:

1. Switch the luminaire power supply on the HVCBS (CB, CBAM) or LVDBS (LV, LVAM) system.
2. For luminaires without built-in address module (CB, LV):
 - a. Leave luminaire operating and verify light source operation – should be operating.
 - b. Turn off luminaire power supply.
3. For luminaires with built-in address module:
 - a. Configure the HVCBS/LVDBS system.
 - b. Configure HVCBS/LVDBS circuit as maintained.
 - c. If required, switch between maintained and non-maintained luminaire operating mode.
 - d. Run the functional test on HVCBS/LVDBS system.
 - e. Verify luminaire operation. The light source should operate properly.
 - f. Verify if the HVCBS/LVDBS system reports proper luminaire operation.

MAINTENANCE

Luminaire should be cleaned with a damp cloth according to building maintenance plan.

Do not use abrasive cleaners, solvents, substances and cleaning agents containing alcohol to clean the light source.

The light source and emergency power supply (ESSS – electric source for safety service) used in this luminaire must not be serviced by the user and should only be replaced by the manufacturer, its authorised service representative, or a similarly qualified person. The emergency power supply (ESSS) must be replaced if the emergency operating time falls short of the rated value. The battery may only be replaced with a pack of the same type – see the information on the battery label.

STORAGE

The luminaire should be stored no longer than 12 months from the date of purchase, in a dry place with an ambient temperature range of -10 – +30°C.

WARRANTY

Warranty is valid and enforceable only when manufacturer's recommendations are preserved, and the installation and usage are proper. Warranty is granted for a period of 12 months from the date of sale, unless the luminaire has been sold under different contract conditions. The warranty is excluded in case of misuse, unsuitable use, wrong connection or mechanical defects of the luminaire caused by the client.